

POB30220R

План штепсельного разъёма  
PLUG-AND-SOCKET CONNECTOR LAYOUT

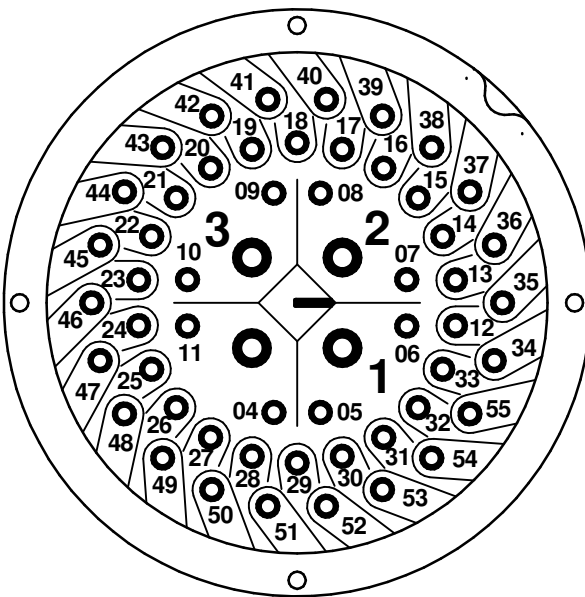

**ОБОЗНАЧЕНИЯ: / LEGENDS:**

- M1** ДВИГАТЕЛЬ  
ELECTRIC MOTOR
- R1** ВЫХОД РЕЛЕ №1 (Настраиваемое)  
RELAY OUTPUT No1 (SETTABLE)
- R2** ВЫХОД РЕЛЕ №2 (Настраиваемое)  
RELAY OUTPUT No2 (SETTABLE)
- R3** ВЫХОД РЕЛЕ №3 (Настраиваемое)  
RELAY OUTPUT No3 (SETTABLE)
- R4** ВЫХОД РЕЛЕ №4 (Настраиваемое)  
RELAY OUTPUT No4 (SETTABLE)
- R5** ВЫХОД РЕЛЕ №5 (Настраиваемое)  
RELAY OUTPUT No5 (SETTABLE)
- R6** ВЫХОД РЕЛЕ №6 (Настраиваемое)  
RELAY OUTPUT No6 (SETTABLE)
- R7** ВЫХОД РЕЛЕ №7 (Настраиваемое)  
RELAY OUTPUT No7 (SETTABLE)
- R8** ВЫХОД РЕЛЕ №8 (Настраиваемое)  
RELAY OUTPUT No8 (SETTABLE)
- R9** ВЫХОД РЕЛЕ №9 (Настраиваемое)  
RELAY OUTPUT No9 (SETTABLE)
- R10** ВЫХОД РЕЛЕ №10 (Настраиваемое)  
RELAY OUTPUT No10 (SETTABLE)
- R11** ВЫХОД РЕЛЕ №11 (Настраиваемое)  
RELAY OUTPUT No11 (SETTABLE)
- R12** ВЫХОД РЕЛЕ №12 (Настраиваемое)  
RELAY OUTPUT No12 (SETTABLE)
- CS** Питание цепей управления  
CUSTOMER SUPPLY
- BS** РЕЗЕРВНОЕ ПИТАНИЕ  
BACKUP SUPPLY
- POSITIONER** ПОЗИЦИОНЕР ВХ / ВЫХ АНАЛОГОВЫЙ СИГНАЛ  
POSITIONER IN/OUT ANALOG SIGNAL
- POSITIONER.LP** ПОЗИЦИОНЕР ВХ / ВЫХ АНАЛОГОВЫЙ СИГНАЛ, ПИТАНИЕ ПЕТЛИ  
POSITIONER IN/OUT ANALOG SIGNAL, LOOP POWER
- MONIT.** РЕЛЕ МОНИТОР  
MONITOR RELAY
- FIELDBUS** СЕТЕВАЯ ПЛАТА  
FIELDBUS CARD
- REMOTE** ПЛАТЫ ДИСТАНЦИОННЫХ ВХОДОВ  
REMOTE INPUT CARDS

- ACTS** ВСПОМОГАТЕЛЬНЫЙ МОМЕНТАЛЬНЫЙ ВЫКЛЮЧАТЕЛЬ ЗАКРЫТИЯ  
AUXILIARY CLOSE TORQUE SWITCH
- AOTS** ВСПОМОГАТЕЛЬНЫЙ МОМЕНТАЛЬНЫЙ ВЫКЛЮЧАТЕЛЬ ОТКРЫТИЯ  
AUXILIARY OPEN TORQUE SWITCH
- ACLS** ВСПОМОГАТЕЛЬНЫЙ КОНЦЕВОЙ ВЫКЛЮЧАТЕЛЬ ЗАКРЫТИЯ  
AUXILIARY CLOSE LIMIT SWITCH
- AOLS** ВСПОМОГАТЕЛЬНЫЙ КОНЦЕВОЙ ВЫКЛЮЧАТЕЛЬ ОТКРЫТИЯ  
AUXILIARY OPEN LIMIT SWITCH
- IP1** ПЕРЕКЛЮЧАТЕЛЬ ПРОМЕЖУТОЧНОГО ПОЛОЖЕНИЯ АРМАТУРЫ (№1)  
VALVE MIDDLE TRAVEL POSITION SWITCH (No 1)
- IP2** ПЕРЕКЛЮЧАТЕЛЬ ПРОМЕЖУТОЧНОГО ПОЛОЖЕНИЯ АРМАТУРЫ (№2)  
VALVE MIDDLE TRAVEL POSITION SWITCH (No 2)
- IP3** ПЕРЕКЛЮЧАТЕЛЬ ПРОМЕЖУТОЧНОГО ПОЛОЖЕНИЯ АРМАТУРЫ (№3)  
VALVE MIDDLE TRAVEL POSITION SWITCH (No 3)
- IP4** ПЕРЕКЛЮЧАТЕЛЬ ПРОМЕЖУТОЧНОГО ПОЛОЖЕНИЯ АРМАТУРЫ (№4)  
VALVE MIDDLE TRAVEL POSITION SWITCH (No 4)
- CPT** ДАТЧИК ТЕКУЩЕГО ПОЛОЖЕНИЯ  
CURRENT POSITION TRANSMITTER
- CTT** ДАТЧИК ТЕКУЩЕГО МОМЕНТА  
CURRENT TORQUE TRANSMITTER
- CPT.LP** ДАТЧИК ТЕКУЩЕГО ПОЛОЖЕНИЯ, ПИТАНИЕ ПЕТЛИ  
CURRENT POSITION TRANSMITTER, LOOP POWER
- CTT.LP** ДАТЧИК ТЕКУЩЕГО МОМЕНТА, ПИТАНИЕ ПЕТЛИ  
CURRENT TORQUE TRANSMITTER, LOOP POWER
- CTS** МОМЕНТАЛЬНЫЙ ВЫКЛЮЧАТЕЛЬ ЗАКРЫТИЯ  
CLOSE TORQUE SWITCH
- OTS** МОМЕНТАЛЬНЫЙ ВЫКЛЮЧАТЕЛЬ ОТКРЫТИЯ  
OPEN TORQUE SWITCH
- CLS** КОНЦЕВОЙ ВЫКЛЮЧАТЕЛЬ ЗАКРЫТИЯ  
CLOSE LIMIT SWITCH
- OLS** КОНЦЕВОЙ ВЫКЛЮЧАТЕЛЬ ОТКРЫТИЯ  
OPEN LIMIT SWITCH
- TRM** ТЕРМОСТАТ (ОБМОТКА ДВИГАТЕЛЯ)  
THERMAL PROTECTION DEVICE (MOTOR WIND.)
- HT** ПРОТИВОКОНДЕНСАТНЫЙ ОБОГРЕВАТЕЛЬ  
ANTI-CONDENSATION HEATER
- BLK** ПЕРЕКЛЮЧАТЕЛЬ МИГАЛКИ  
BLINKER SWITCH
- POT** ПОТЕНЦИОМЕТР (СИГНАЛ ПОЛОЖЕНИЯ АРМАТУРЫ)  
POTENTIOMETER (VALVE POSITION SIGNAL)
- CPT** ДАТЧИК ТЕКУЩЕГО ПОЛОЖЕНИЯ (СИГНАЛ ПОЛОЖЕНИЯ АРМАТУРЫ)  
CURRENT POSITION TRANSMITTER (VALVE POSITION SIGNAL)
- DSM** ЭЛЕКТРОННЫЙ БЛОК ВЫКЛЮЧАТЕЛЕЙ  
(ЭЛЕКТРОННОЕ ИЗМЕРЕНИЕ ПОЛОЖЕНИЯ И МОМЕНТА)  
DIGITAL SWITCH MECHANISM (ELECTRONIC VALVE POSITION AND TORQUE SIGNALS)

**ЗАМЕЧАНИЯ:**

- В ЭЛЕКТРИЧЕСКОЙ СХЕМЕ МНОГООБОРОТНЫЙ ПРИВОД В ПРОМЕЖУТОЧНОМ ПОЛОЖЕНИИ, ПРИВОД ЗАКРЫВАЕТ ПО ЧАСОВОЙ СТРЕЛКЕ.
- ТЕХНИЧЕСКИЕ ДАННЫЕ, ОПИСАНИЯ ЭЛЕКТРИЧЕСКОГО И ЭЛЕКТРОННОГО ОБОРУДОВАНИЯ ПРИВОДА СМОТРЕТЬ В РУКОВОДСТВЕ ПОЛЬЗОВАТЕЛЯ И СПЕЦИФИКАЦИИ ПРИВОДА.
- ЕСЛИ ПРИВОД НАСТРОЕН НА ОБХОД ТЕРМОСТАТА (TRM), ПРИВОД МОЖЕТ НЕ ОТВЕЧАТЬ СУЩЕСТВЕННЫМ ТРЕБОВАНИЯМ ПО БЕЗОПАСНОСТИ
- ПОТРЕБИТЕЛЬ ДОЛЖЕН УСТАНОВИТЬ РЕЛЕ ПЕРЕГРУЗКИ 10 КЛАССА. РЕЛЕ ДОЛЖНО БЫТЬ ПОДОБРАНО СОГЛАСНО ТОКА ПЕРЕГРУЗКИ ДЛЯ ЭЛЕКТРОДВИГАТЕЛЯ
- СМ. ПАРАМЕТРЫ ЭЛЕКТРОДВИГАТЕЛЯ ДЛЯ ДАННЫХ ЗНАЧЕНИЙ. РЕЛЕ ПЕРЕГРУЗКИ ДОЛЖНО БЫТЬ ПОДОБРАНО ТАКИМ ОБРАЗОМ, ЧТОБЫ ДАВАТЬ ВОЗМОЖНОСТЬ РАБОТЫ В ТЕЧЕНИЕ 10 СЕК. В СЛУЧАЕ НЕСИПРАВНОСТИ
- ПОЛЬЗОВАТЕЛЬ ДОЛЖЕН В ПОЛНОЙ МЕРЕ ОЦЕНИВАТЬ ВСЕ РИСКИ И ОПАСНОСТИ, СТРОГО СОБЛЮДАТЬ ТЕХНИКУ БЕЗОПАСНОСТИ ПРИ РАБОТЕ С ПРИВОДОМ

**NOTES:**

- THE TERMINAL PLAN SHOWS THE MULTI-TURN ELECTRIC ACTUATOR IN INTERMEDIATE POSITION, ACTUATOR CLOSES VALVE CLOCKWISE.
- SEE ACTUATOR USER MANUAL AND DATASHEETS FOR TECHNICAL DATA, PARAMETERS AND DESCRIPTION OF THE ACTUATOR ELECTRIC AND ELECTRONIC EQUIPMENT.
- IF THE ACTUATOR IS CONFIGURED TO BYPASS THE MOTOR PROTECTION THERMOSTAT (TRM), THE ACTUATOR WILL NO LONGER COMPLY WITH THE ESSENTIAL SAFETY REQUIREMENTS.
- THE USER MUST FIT A CLASS 10 OVERLOAD RELAY. THE RELAY MUST BE SIZED ACCORDING TO THE OVERCURRENT PROT. DEVICE SETTING VALUE FOR THE MOTOR.
- REFER TO THE MOTOR DATA SHEET FOR THIS VALUE. THE OVERLOAD RELAY MUST BE SIZED TO ENSURE THAT IT TRIPS WITHIN 10 SECONDS IN A FAULT CONDITION.
- THE USER MUST COMPLETE A RISK ASSESSMENT AND IMPLEMENT WHATEVER MEASURES ARE REQUIRED TO ENSURE THAT THE RESULTANT SYSTEM COMPLIES WITH ALL APPLICABLE LEGISLATION.

PARAMETER ПАРАМЕТР	VALUE ОБОЗНАЧЕНИЕ	DESCRIPTION ОБОЗНАЧЕНИЕ
TYPE ТИП	P	MULTI-TURN ELECTRIC ACTUATOR, WITH CENTRIONIC (MECHANICAL SWITCH MECH) Многооборотный электропривод с Centrionic, с механич. или блоком выкл. (МВБ)
MAIN POWER SUPPLY Электропитание	0	A.C. THREE PHASE AC 3-фазное
EXTRA CARD No 1 Доп. плата № 1	B	POSITIONER IN/OUT ANALOG SIGNAL Аналоговый сигнал входа / выхода позиционера
EXTRA CARD No 2 Доп. плата № 2	3	MODBUS RTU
MOTOR STARTER Пускатель двигателя	0	REVERSIBLE CONTACTORS (STANDARD) Контакты
CUSTOMER SUPPLY & BLUETOOTH Питание дист. управления (всп. выход) и пульт настройки с Bluetooth	2	24VDC±20% AT MAX POW. OUTPUT 5W, AND BLUETOOTH CARD FOR REMOTE SETTING TOOL. 24 В DC +/- 20% при макс. выходной мощности 5 Вт, и плата Bluetooth для пульта настройки
BACKUP SUPPLY & HEATER Резервное питание и обогреватель	2	NO BACKUP SUPPLY, HEATER INCLUDED Только обогреватель
EXTRA SWITCH Дополнительные переключатели	0	STANDARD, WITHOUT НЕТ

ISSUE / Выпуск		DATE / DATA		ISSUE / Выпуск		DATE / DATA	
1	FIRST ISSUE	13-03-18	3	UPDATE, TRANSLATION IN RUSSIAN	05-07-18	4	
2	ADD MORE TRANSLATION IN RUSSIAN	15-03-18	4				

SHEET / ЛИСТ	1/2	DATE / DATA	SIGN. / ПОДП.	TERMINAL PLAN ЭЛЕКТРИЧЕСКАЯ СХЕМА		This drawing and the information it contains are property of Rotork Controls Limited, and they will not be reproduced or disclosed, in whole or in part, without the prior written consent of Rotork. Этот чертеж и содержащаяся в нем информация являются собственностью Rotork Controls Limited, и они не будут воспроизведены или раскрыты, полностью или частично, без предварительного письменного согласия Rotork.
MADE BY / Разработано		13/03/2018	JB	WD SKC-SKRC CTK, MSM, ЗРН, POS, MB1, C TOR, CS24-BT, NOBK-HT, NOEXT		
CHECKED / Проверено		13/03/2018	JP			
APPROVED / Утверждено		13/03/2018	JP			

FORMAT / ФОРМАТ	DRAWING N° / ЧЕРТЕЖ №
A4	POB30220R - 3

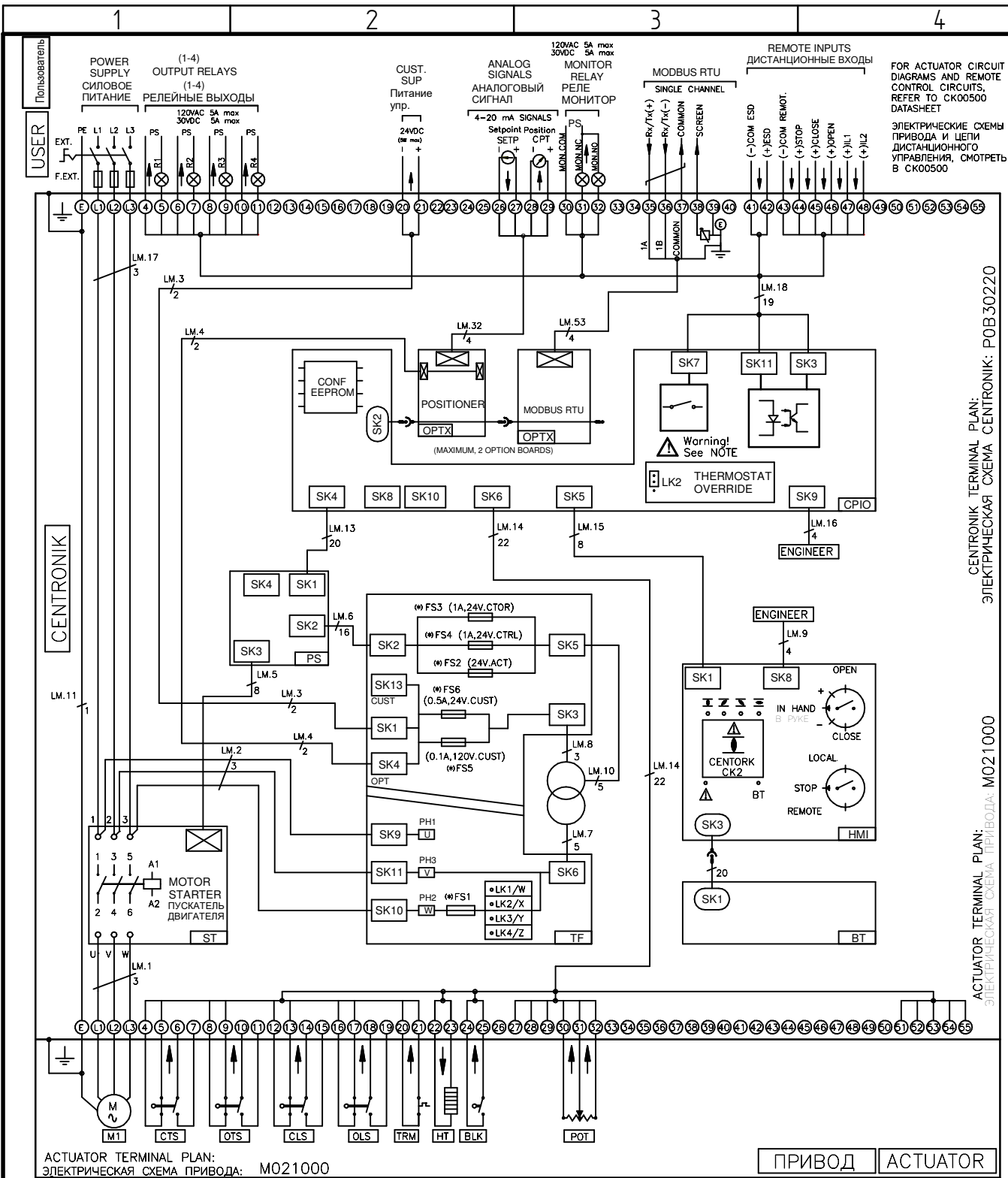

ACTUATOR TERMINAL PLAN:  
ЭЛЕКТРИЧЕСКАЯ СХЕМА ПРИВОДА: M021000

ПРИВОД ACTUATOR

WARNING: REFER TO SAFE USE AND INSTALLATION MANUAL OR SK00500 DATASHEET FOR APPROVED FUSES.  
 (W) ВНИМАНИЕ: РЕКОМЕНДУЕМЫЕ ПРЕДОХРАНИТЕЛИ УКАЗАНЫ В РУКОВОДСТВЕ ПО БЕЗОПАСНОМУ ИСПОЛЬЗОВАНИЮ И УСТАНОВКЕ ИЛИ В SK00500.

FS1: ACCORDING TO THE POWER SUPPLY VOLTAGE 110VAC/115VAC: FS1 (0,5 A)  
 FS1: В СООТВЕТСТВИИ С НАПРЯЖЕНИЕМ ПИТАНИЯ ANY OTHER VOLTAGE: FS1 (0,25 A)  
 ЛЮБОЕ ДРУГОЕ НАПРЯЖЕНИЕ: FS1 (0,25 A)

TRANSFORMER TAPPING OPTIONS  
ХАРАКТЕРИСТИКИ ТРАНСФОРМАТОРА

		PRIMARY TAP NOMINAL VOLTAGE (VAC 50/60Hz) НОМИНАЛЬНОЕ НАПРЯЖЕНИЕ ПЕРВИЧНОЙ ОБМОТКИ (VAC 50/60Гц)		
TAP	Фаза	LV	EU	HV
LK1	W	110/115/120	380	460
LK2	X	220/230	400	480
LK3	Y	240	415	500
LK4	Z	n/a	440	600

В ЭЛЕКТРИЧЕСКОЙ СХЕМЕ МНОГООБОРОТНЫЙ ПРИВОД В ПРОМЕЖУТОЧНОМ ПОЛОЖЕНИИ, ПРИВОД ЗАКРЫВАЕТ ПО ЧАСОВОЙ СРЕЛКЕ.  
 ТЕХНИЧЕСКИЕ ДАННЫЕ, ОПИСАНИЕ ЭЛЕКТРИЧЕСКОГО И ЭЛЕКТРОННОГО ОБОРУДОВАНИЯ ПРИВОДА СМОТРЕТЬ В РУКОВОДСТВЕ ПОЛЬЗОВАТЕЛЯ И СПЕЦИФИКАЦИИ ПРИВОДА.  
 ПРИВОД ТРИСТОРНЫЙ ПУСКАТЕЛЬ (TSS), ПРИВОД ДОЛЖЕН БЫТЬ ЗАЩИЩЕН ВЫСТРОДЕРЖИВАЮЩИМ ПОЛупРОВОДНИКОВЫМ ПРЕДОХРАНИТЕЛЕМ НА ЛИНИИ ПИТАНИЯ.  
 ЕСЛИ ПРИВОД СКОМУНИКУИРОВАН ДЛЯ ОБИДНОЙ ЗАЩИТЫ ТЕРМОСТАТ ДВИГАТЕЛЯ (TRM), ОН НЕ БУДЕТ БОЛЕЕ СООТВЕТСТВОВАТЬ ТРЕБОВАНИЯМ БЕЗОПАСНОСТИ.  
 ПОЛЬЗОВАТЕЛЬ ДОЛЖЕН В ПОЛНОЙ МЕРЕ ОЦЕНИВАТЬ ВСЕ РИСКИ СВЯЗАННЫЕ С ЭКСПЛУАТАЦИЕЙ ОБОРУДОВАНИЯ И ВЫПОЛНЯТЬ ДЕЙСТВУЮЩИЕ ПРАВИЛА УСТРОЙСТВА И ПРАВИЛА ТЕХНИКИ БЕЗОПАСНОСТИ НА МЕСТЕ УСТАНОВКИ. ПОЛЬЗОВАТЕЛЬ ДОЛЖЕН В ПОЛНОЙ МЕРЕ ОЦЕНИВАТЬ ВСЕ РИСКИ СВЯЗАННЫЕ С ЭКСПЛУАТАЦИЕЙ ОБОРУДОВАНИЯ И ВЫПОЛНЯТЬ ДЕЙСТВУЮЩИЕ ПРАВИЛА УСТРОЙСТВА ЭЛЕКТРОУСТАНОВОК И ПРАВИЛА ТЕХНИКИ БЕЗОПАСНОСТИ НА МЕСТЕ УСТАНОВКИ.  
 ЭЛЕКТРОУСТАНОВКИ И ПРАВИЛА ТЕХНИКИ БЕЗОПАСНОСТИ НА МЕСТЕ УСТАНОВКИ.  
 THE TERMINAL PLAN SHOWS THE MULTI-TURN ELECTRIC ACTUATOR IN INTERMEDIATE POSITION. ACTUATOR CLOSES VALVE CLOCKWISE.  
 REFER TO SAFE USE AND INSTALLATION MANUAL AND DATASHEETS FOR TECH. DATA, PARAMETERS AND DESCRIPTION OF THE ACTUATOR ELECTRIC AND ELECTRONIC EQUIPMENT.  
 ACTUATORS WITH SOLID STATE STARTER (SSS). THE ACTUATOR MUST BE PROTECTED USING SUITABLE RATED HIGH SPEED SEMI-CONDUCTOR FUSES ON THE INCOMING SUPPLY.  
 IF THE ACTUATOR IS CONFIGURED TO BYPASS THE MOTOR PROTECTION THERMOSTAT (TRM), THE ACTUATOR WILL NO LONGER COMPLY WITH THE ESSENTIAL SAFETY REQUIREMENTS.  
 THE USER MUST CONDUCT A RISK ASSESSMENT, AND IMPLEMENT WHATEVER EXTRA SAFETY MEASURES ARE REQUIRED, TO ENSURE THAT THE RESULTANT SYSTEM COMPLIES WITH THE LOW VOLTAGE DIRECTIVE, AND ANY OTHER LEGISLATION IN FORCE AT THE INSTALLATION SITE.

ISSUE/ ВЫПУСК	DATE/ДАТА	ISSUE/ ВЫПУСК	DATE/ДАТА
1 FIRST ISSUE	13-03-18	3 UPDATE TRANSLATION IN RUSSIAN	05-07-19
2 ADD MORE TRANSLATION IN RUSSIAN	15-03-18	4	

SHEET 2/2 ЛИСТ 2/2	DATE ДАТА 13/03/2018	SIGN. ИСП. JB	<b>WIRING DRAWING</b> <b>ЭЛЕКТРИЧЕСКАЯ СХЕМА</b> WD SKC-CKRC CTK, MSM, ЗРН, POS, MB1, CTOR, CS24-BT, NOBK-HT, NOEXT	This drawing and the information it contains are property of Rotork Controls Limited, and they will not be reproduced or disclosed, in whole or in part, without the prior written consent of Rotork. Этот чертеж и содержащаяся в нем информация являются собственностью Rotork Controls Limited, и они не будут воспроизведены или раскрыты, полностью или частично, без предварительного письменного согласия Rotork.	
CHECKED ПРОВЕРИЛ 13/03/2018	JP	FORMAT Формат A4			DRAWING N° Чертежный номер POB30220R-3
APPROVED УТВЕРДИЛ 13/03/2018	JP				