

План штексельного разъёма
PLUG-AND-SOCKET CONNECTOR LAYOUT

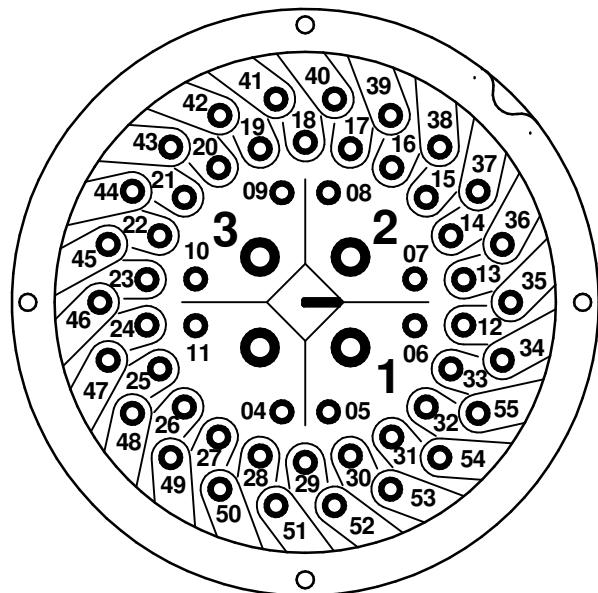

ОБОЗНАЧЕНИЯ: / LEGENDS:

- M1** ДВИГАТЕЛЬ
ELECTRIC MOTOR
- R1** ВЫХОД РЕЛЕ №1 (Настраиваемое)
RELAY OUTPUT No1 (SETTABLE)
- R2** ВЫХОД РЕЛЕ №2 (Настраиваемое)
RELAY OUTPUT No2 (SETTABLE)
- R3** ВЫХОД РЕЛЕ №3 (Настраиваемое)
RELAY OUTPUT No3 (SETTABLE)
- R4** ВЫХОД РЕЛЕ №4 (Настраиваемое)
RELAY OUTPUT No4 (SETTABLE)
- R5** ВЫХОД РЕЛЕ №5 (Настраиваемое)
RELAY OUTPUT No5 (SETTABLE)
- R6** ВЫХОД РЕЛЕ №6 (Настраиваемое)
RELAY OUTPUT No6 (SETTABLE)
- R7** ВЫХОД РЕЛЕ №7 (Настраиваемое)
RELAY OUTPUT No7 (SETTABLE)
- R8** ВЫХОД РЕЛЕ №8 (Настраиваемое)
RELAY OUTPUT No8 (SETTABLE)
- R9** ВЫХОД РЕЛЕ №9 (Настраиваемое)
RELAY OUTPUT No9 (SETTABLE)
- R10** ВЫХОД РЕЛЕ №10 (Настраиваемое)
RELAY OUTPUT No10 (SETTABLE)
- R11** ВЫХОД РЕЛЕ №11 (Настраиваемое)
RELAY OUTPUT No11 (SETTABLE)
- R12** ВЫХОД РЕЛЕ №12 (Настраиваемое)
RELAY OUTPUT No12 (SETTABLE)

- CS** Питание цепей управления
CUSTOMER SUPPLY
- BS** РЕЗЕРВНОЕ ПИТАНИЕ
BACKUP SUPPLY
- POSITIONER** ПОЗИЦИОНЕР ВХ / ВЫХ АНАЛОГОВЫЙ СИГНАЛ
POSITIONER IN/OUT ANALOG SIGNAL
- POSITIONER.LP** ПОЗИЦИОНЕР ВХ / ВЫХ
АНАЛОГОВЫЙ СИГНАЛ, ПИТАНИЕ ПЕТЛИ
POSITIONER IN/OUT
ANALOG SIGNAL, LOOP POWER

- MONIT.** РЕЛЕ МОНИТОР
MONITOR RELAY
- FIELDBUS** СЕТЬОВАЯ ПЛАТА
FIELDBUS CARD
- REMOTE** ПЛАТЫ ДИСТАНЦИОННЫХ ВХОДОВ
REMOTE INPUT CARDS

- ACTS** ВСПОМОГАТЕЛЬНЫЙ МОМЕНТАЛЬНЫЙ ВЫКЛЮЧАТЕЛЬ ЗАКРЫТИЯ
AUXILIARY CLOSE TORQUE SWITCH
- AOTS** ВСПОМОГАТЕЛЬНЫЙ МОМЕНТАЛЬНЫЙ ВЫКЛЮЧАТЕЛЬ ОТКРЫТИЯ
AUXILIARY OPEN TORQUE SWITCH
- ACLS** ВСПОМОГАТЕЛЬНЫЙ КОНЦЕВОЙ ВЫКЛЮЧАТЕЛЬ ЗАКРЫТИЯ
AUXILIARY CLOSE LIMIT SWITCH
- AOLS** ВСПОМОГАТЕЛЬНЫЙ КОНЦЕВОЙ ВЫКЛЮЧАТЕЛЬ ОТКРЫТИЯ
AUXILIARY OPEN LIMIT SWITCH
- IP1** ПЕРЕКЛЮЧАТЕЛЬ ПРОМЕЖУТОЧНОГО ПОЛОЖЕНИЯ АРМАТУРЫ (№1)
VALVE MIDDLE TRAVEL POSITION SWITCH (No 1)
- IP2** ПЕРЕКЛЮЧАТЕЛЬ ПРОМЕЖУТОЧНОГО ПОЛОЖЕНИЯ АРМАТУРЫ (№2)
VALVE MIDDLE TRAVEL POSITION SWITCH (No 2)
- IP3** ПЕРЕКЛЮЧАТЕЛЬ ПРОМЕЖУТОЧНОГО ПОЛОЖЕНИЯ АРМАТУРЫ (№3)
VALVE MIDDLE TRAVEL POSITION SWITCH (No 3)
- IP4** ПЕРЕКЛЮЧАТЕЛЬ ПРОМЕЖУТОЧНОГО ПОЛОЖЕНИЯ АРМАТУРЫ (№4)
VALVE MIDDLE TRAVEL POSITION SWITCH (No 4)
- CPT** ДАТЧИК ТЕКУЩЕГО ПОЛОЖЕНИЯ
CURRENT POSITION TRANSMITTER
- CTT** ДАТЧИК ТЕКУЩЕГО МОМЕНТА
CURRENT TORQUE TRANSMITTER
- CPT.LP** ДАТЧИК ТЕКУЩЕГО ПОЛОЖЕНИЯ, ПИТАНИЕ ПЕТЛИ
CURRENT POSITION TRANSMITTER, LOOP POWER
- CTT.LP** ДАТЧИК ТЕКУЩЕГО МОМЕНТА, ПИТАНИЕ ПЕТЛИ
CURRENT TORQUE TRANSMITTER, LOOP POWER

- CTS** МОМЕНТАЛЬНЫЙ ВЫКЛЮЧАТЕЛЬ ЗАКРЫТИЯ
CLOSE TORQUE SWITCH
- OTS** МОМЕНТАЛЬНЫЙ ВЫКЛЮЧАТЕЛЬ ОТКРЫТИЯ
OPEN TORQUE SWITCH
- CLS** КОНЦЕВОЙ ВЫКЛЮЧАТЕЛЬ ЗАКРЫТИЯ
CLOSE LIMIT SWITCH
- OLS** КОНЦЕВОЙ ВЫКЛЮЧАТЕЛЬ ОТКРЫТИЯ
OPEN LIMIT SWITCH
- TRM** ТЕРМОСТАТ (ОБМОТКА ДВИГАТЕЛЯ)
THERMAL PROTECTION DEVICE (MOTOR WIND.)
- HT** ПРОТИВОКОНДЕНСАТНЫЙ ОБОГРЕВАТЕЛЬ
ANTI-CONDENSATION HEATER
- BLK** ПЕРЕКЛЮЧАТЕЛЬ МИГАЛКИ
BLINKER SWITCH
- POT** ПОТЕНЦИОМЕТР (СИГНАЛ ПОЛОЖЕНИЯ АРМАТУРЫ)
POTENTIOMETER (VALVE POSITION SIGNAL)
- CPT** ДАТЧИК ТЕКУЩЕГО ПОЛОЖЕНИЯ (СИГНАЛ ПОЛОЖЕНИЯ АРМАТУРЫ)
CURRENT POSITION TRANSMITTER
(VALVE POSITION SIGNAL)
- DSM** ЭЛЕКТРОННЫЙ БЛОК ВЫКЛЮЧАТЕЛЕЙ
(ЭЛЕКТРОННОЕ ИЗМЕРЕНИЕ ПОЛОЖЕНИЯ И МОМЕНТА)
DIGITAL SWITCH MECHANISM
(ELECTRONIC VALVE POSITION AND TORQUE SIGNALS)

ЗАМЕЧАНИЯ:

- В ЭЛЕКТРИЧЕСКОЙ СХЕМЕ МНОГООБОРОТНЫЙ ПРИВОД В ПРОМЕЖУТОЧНОМ ПОЛОЖЕНИИ, ПРИВОД ЗАКРЫВАЕТ ПО ЧАСОВОЙ СТРЕЛКЕ.
- ТЕХНИЧЕСКИЕ ДАННЫЕ, ОПИСАНИЯ ЭЛЕКТРИЧЕСКОГО И ЭЛЕКТРОННОГО ОБОРУДОВАНИЯ ПРИВОДА СМОТРЕТЬ В РУКОВОДСТВЕ ПОЛЬЗОВАТЕЛЯ И СПЕЦИФИКАЦИИ ПРИВОДА.
- ЕСЛИ ПРИВОД НАСТРОЕН НА ОБОИД ТЕРМОСТАТА (TRM), ПРИВОД МОЖЕТ НЕ ОТВЕЧАТЬ СУЩЕСТВЕННЫМ ТРЕБОВАНИЯМ ПО БЕЗОПАСНОСТИ
- ПОТРЕБИТЕЛЬ ДОЛЖЕН УСТАНОВИТЬ РЕЛЕ ПЕРЕГРУЗКИ 10 КЛАССА. РЕЛЕ ДОЛЖНО БЫТЬ ПОДБОРАНО СОГЛАСНО ТОКА ПЕРЕГРУЗКИ ДЛЯ ЭЛЕКТРОДВИГАТЕЛЯ
- СМ. ПАРАМЕТРЫ ЭЛЕКТРОДВИГАТЕЛЯ ДЛЯ ДАННЫХ ЗНАЧЕНИЙ. РЕЛЕ ПЕРЕГРУЗКИ ДОЛЖНО БЫТЬ ПОДБОРАНО ТАКИМ ОБРАЗОМ, ЧТОБЫ ДАВАТЬ ВОЗМОЖНОСТЬ РАБОТЫ В ТЕЧЕНИЕ 10 СЕК. В СЛУЧАЕ НЕСИПРАВНОСТИ
- ПОЛЬЗОВАТЕЛЬ ДОЛЖЕН В ПОЛНОЙ МЕРЕ ОЦЕНИВАТЬ ВСЕ РИСКИ И ОПАСНОСТИ, СТРОГО СОБЛЮДАТЬ ТЕХНИКУ БЕЗОПАСНОСТИ ПРИ РАБОТЕ С ПРИВОДОМ

NOTES:

- THE TERMINAL PLAN SHOWS THE MULTI-TURN ELECTRIC ACTUATOR IN INTERMEDIATE POSITION, ACTUATOR CLOSES VALVE CLOCKWISE.
- SEE ACTUATOR USER MANUAL AND DATASHEETS FOR TECHNICAL DATA, PARAMETERS AND DESCRIPTION OF THE ACTUATOR ELECTRIC AND ELECTRONIC EQUIPMENT.
- IF THE ACTUATOR IS CONFIGURED TO BYPASS THE MOTOR PROTECTION THERMOSTAT (TRM), THE ACTUATOR WILL NO LONGER COMPLY WITH THE ESSENTIAL SAFETY REQUIREMENTS.
- THE USER MUST FIT A CLASS 10 OVERLOAD RELAY. THE RELAY MUST BE SIZED ACCORDING TO THE OVERCURRENT PROT. DEVICE SETTING VALUE FOR THE MOTOR.
- REFER TO THE MOTOR DATA SHEET FOR THIS VALUE. THE OVERLOAD RELAY MUST BE SIZED TO ENSURE THAT IT TRIPS WITHIN 10 SECONDS IN A FAULT CONDITION.
- THE USER MUST COMPLETE A RISK ASSESSMENT AND IMPLEMENT WHATEVER MEASURES ARE REQUIRED TO ENSURE THAT THE RESULTANT SYSTEM COMPLIES WITH ALL APPLICABLE LEGISLATION.

PARAMETER ПАРАМЕТР	VALUE ОБОЗНАЧЕНИЕ	DESCRIPTION ОБОЗНАЧЕНИЕ
TYPE ТИП	P	MULTI-TURN ELECTRIC ACTUATOR, WITH CENTRIK (MECHANICAL SWITCH MECH) Многооборотный электропривод с Centrik, с механик: или блоком выкл. (МВ)
MAIN POWER SUPPLY Электропитание	0	A.C. THREE PHASE AC 3-х фазное
EXTRA CARD No 1 Доп. плата № 1	0	NO (WITHOUT) НЕТ
EXTRA CARD No 2 Доп. плата № 2	0	NO (WITHOUT) НЕТ
MOTOR STARTER Пускатель двигателя	0	REVERSIBLE CONTACTORS (STANDARD) Контакты
CUSTOMER SUPPLY & BLUETOOTH Питание дист. управления (всп. выход) и пульт настройки с Bluetooth	0	24VDC±20% AT MAXIMUM OUTPUT 5W, 24 В DC +/- 20% при макс. выходной мощности 5 Вт
BACKUP SUPPLY & HEATER Резервное питание и обогреватель	2	NO BACKUP SUPPLY, HEATER INCLUDED Только обогреватель
EXTRA SWITCH Дополнительные переключатели	0	STANDARD, WITHOUT Нет

ISSUE / Выпуск		DATE / DATA		ISSUE / Выпуск		DATE / DATA	
1	FIRST ISSUE	01-07-19	3				
2			4				

SHEET ЛИСТ	1/2 1/2	DATE DATE	SIGN. ПОДП.	TERMINAL PLAN ЭЛЕКТРИЧЕСКАЯ СХЕМА	This drawing and the information it contains are property of Rotork Controls Limited, and they will not be reproduced or disclosed, in whole or in part, without the prior written consent of Rotork. Этот чертеж и содержащаяся в нем информация являются собственностью Rotork Controls Limited, и они не будут воспроизведены или раскрыты, полностью или частично, без предварительного письменного согласия Rotork.
MADE BY Разработчик	01/07/2019	JB	WD SKC-SKRC CTK, MSM, ЗРН, NOEX1, NOEX2, CTOR, CS24-IR, NOBK-HT, NOEXT	FORMAT A4	
CHECKED Проверен	01/07/2019	JP		DRAWING N° / ЧЕРТЕЖ №	
APPROVED Утвержден	01/07/2019	JP		P0000020R - 1	

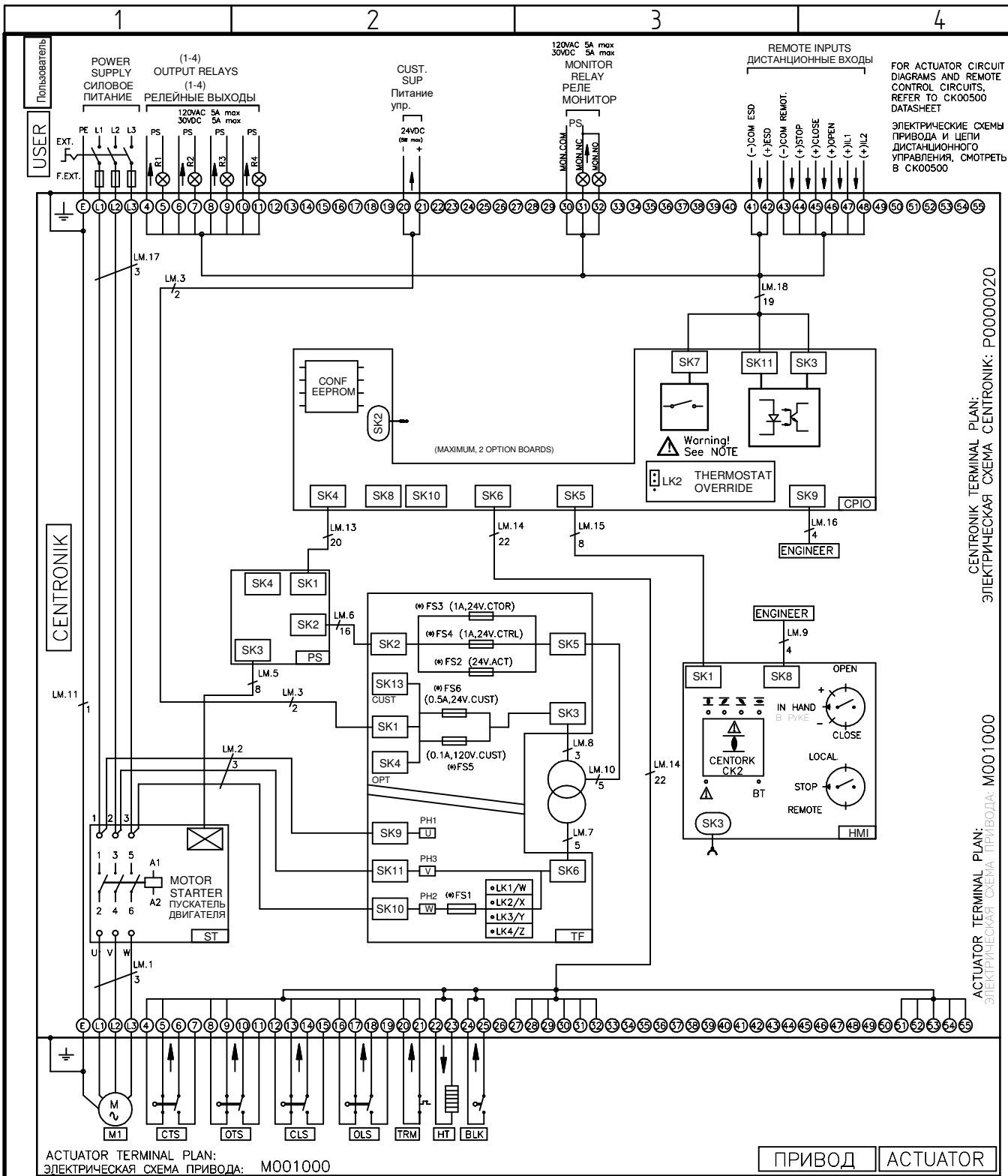

ACTUATOR TERMINAL PLAN:
ЭЛЕКТРИЧЕСКАЯ СХЕМА ПРИВОДА: M001000

ПРИВОД АКТУАТОР

WARNING: REFER TO SAFE USE AND INSTALLATION MANUAL OR SK00500 DATASHEET FOR APPROVED FUSES.
 (в) ⚠️ ВНИМАНИЕ: РЕКОМЕНДУЕМЫЕ ПРЕДОХРАНИТЕЛИ УКАЗАНЫ В РУКОВОДСТВЕ ПО БЕЗОПАСНОМУ ИСПОЛЬЗОВАНИЮ И УСТАНОВКЕ ИЛИ В SK00500.

FS1: ACCORDING TO THE POWER SUPPLY VOLTAGE 110VAC/115VAC: FS1 (0,5 A)
 FS1: В СООТВЕТСТВИИ С НАПРЯЖЕНИЕМ ПИТАНИЯ ANY OTHER VOLTAGE: FS1 (0,25 A)
 ЛЮБОЕ ДРУГОЕ НАПРЯЖЕНИЕ: FS1 (0,25 A)

TRANSFORMER TAPPING OPTIONS
ХАРАКТЕРИСТИКИ ТРАНСФОРМАТОРА

		PRIMARY TAP NOMINAL VOLTAGE (VAC 50/60Hz) НОМИНАЛЬНОЕ НАПРЯЖЕНИЕ ПЕРВИЧНОЙ ОБМОТКИ (VAC 50/60Гц)		
TAP	Фаза	LV	EU	HV
LK1	W	110/115/120	380	460
LK2	X	220/230	400	480
LK3	Y	240	415	500
LK4	Z	n/a	440	600

В ЭЛЕКТРИЧЕСКОЙ СХЕМЕ МНОГООБОРОТНЫЙ ПРИВОД В ПРОМЕЖУТОЧНОМ ПОЛОЖЕНИИ, ПРИВОД ЗАКРЫВАЕТ ПО ЧАСОВОЙ СРЕЛКЕ.
 ТЕХНИЧЕСКИЕ ДАННЫЕ, ОПИСАНИЕ ЭЛЕКТРИЧЕСКОГО И ЭЛЕКТРОННОГО ОБОРУДОВАНИЯ ПРИВОДА СМОТРЕТЬ В РУКОВОДСТВЕ ПОЛЬЗОВАТЕЛЯ И СПЕЦИФИКАЦИИ ПРИВОДА.
 ПРИВОД ТРИФАЗНЫМ ПУСКАТЕЛЕМ (SSS), ПРИВОД ДОЛЖЕН БЫТЬ ЗАЩИЩЕН ВЫСКОМ ДЕЙСТВУЮЩИМ ПОЛИПРОФИЦИОННЫМ ПРЕДОХРАНИТЕЛЕМ НА ЛИНИИ ПИТАНИЯ.
 ЕСЛИ ПРИВОД СМОНТИРОВАН ДЛЯ ОБИДА ЗАЩИТЫ ТЕРМОСТАТОМ ДВИГАТЕЛЯ (TRM), ОН НЕ БУДЕТ БОЛЕЕ СООТВЕТСТВОВАТЬ ТРЕБОВАНИЯМ БЕЗОПАСНОСТИ.
 ПОЛЬЗОВАТЕЛЬ ДОЛЖЕН В ПОЛНОЙ МЕРЕ ОЦЕНИВАТЬ ВСЕ РИСКИ СВЯЗАННЫЕ С ЭКСПЛУАТАЦИЕЙ ОБОРУДОВАНИЯ И ВЫПОЛНЯТЬ ДЕЙСТВУЮЩИЕ ПРАВИЛА УСТРОЙСТВА И ПРАВИЛА ТЕХНИКИ БЕЗОПАСНОСТИ НА МЕСТЕ УСТАНОВКИ. ПОЛЬЗОВАТЕЛЬ ДОЛЖЕН В ПОЛНОЙ МЕРЕ ОЦЕНИВАТЬ ВСЕ РИСКИ СВЯЗАННЫЕ С ЭКСПЛУАТАЦИЕЙ ОБОРУДОВАНИЯ И ВЫПОЛНЯТЬ ДЕЙСТВУЮЩИЕ ПРАВИЛА УСТРОЙСТВА ЭЛЕКТРОУСТАНОВОК И ПРАВИЛА ТЕХНИКИ БЕЗОПАСНОСТИ НА МЕСТЕ УСТАНОВКИ.
 THE TERMINAL PLAN SHOWS THE MULTI-TURN ELECTRIC ACTUATOR IN INTERMEDIATE POSITION. ACTUATOR CLOSES VALVE CLOCKWISE.
 REFER TO SAFE USE AND INSTALLATION MANUAL AND DATASHEETS FOR TECH. DATA, PARAMETERS AND DESCRIPTION OF THE ACTUATOR ELECTRIC AND ELECTRONIC EQUIPMENT.
 IF THE ACTUATOR IS CONFIGURED TO BYPASS THE MOTOR PROTECTION THERMOSTAT (TRM), THE ACTUATOR WILL NO LONGER COMPLY WITH THE ESSENTIAL SAFETY REQUIREMENTS.
 THE USER MUST CONDUCT A RISK ASSESSMENT, AND IMPLEMENT WHATEVER EXTRA SAFETY MEASURES ARE REQUIRED, TO ENSURE THAT THE RESULTANT SYSTEM COMPLIES WITH THE LOW VOLTAGE DIRECTIVE, AND ANY OTHER LEGISLATION IN FORCE AT THE INSTALLATION SITE.

ISSUE/ ВЫПУСК		DATE/ДАТА		ISSUE/ ВЫПУСК		DATE/ДАТА	
1	FIRST ISSUE	01-07-19	3				
2			4				

SHEET	2/2	DATE	01/07/2019	SIGN.	JP	WIRING DRAWING ЭЛЕКТРИЧЕСКАЯ СХЕМА WD SKS-CKRC CTK, MSM, ЗРН, NOEX1,NOEX2, CTR, CS24-IR, NOBK-HT, NOEXT	This drawing and the information it contains are property of Rotork Controls Limited, and they will not be reproduced or disclosed, in whole or in part, without the prior written consent of Rotork. Этот чертеж и содержащаяся в нем информация являются собственностью Rotork Controls Limited, и они не будут воспроизведены или раскрыты, полностью или частично, без предварительного письменного согласия Rotork.
MADE BY	Разработал	01/07/2019	JP				
CHECKED	ПРОВЕРИЛ	01/07/2019	JP				
APPROVED	УТВЕРДИЛ	01/07/2019	JP				

FORMAT	А4	DRAWING N°	Чертежный номер
			P0000020R-1

CENTRONIK TERMINAL PLAN: ЭЛЕКТРИЧЕСКАЯ СХЕМА CENTRONIK: P0000020
 ACTUATOR TERMINAL PLAN: ЭЛЕКТРИЧЕСКАЯ СХЕМА ПРИВОДА: M001000
 CK range